



Anleitung

Ballongas-Flaschen und Ballonschnur

Instruction
**Bouteilles de gaz pour gonfler les ballons
et ficelle de ballon**



Bei Fragen wenden Sie sich bitte an
Pour toutes questions, veuillez vous adresser à
Utilizzare questa guida in caso di domande
Ballon Box AG
Knonauerstrasse 3
6312 Steinhausen

www.ballonbox.ch
info@ballonbox.ch
041 741 80 30



Instruzioni
**Bombole di gas per palloni
e spago per palloni**

Ballongas-Flaschen Aufbau



Plastikhütchen (1.) entfernen

ACHTUNG: Die Gasflasche muss gegen Umfallen und wegrollen gesichert werden. Besondere Vorsicht bei grosser Kälte. Vor Hitze, Feuer und starker Sonneneinstrahlung sind die Flaschen zu schützen. **Bei Brandgefahr Flasche sofort ins Freie bringen.**

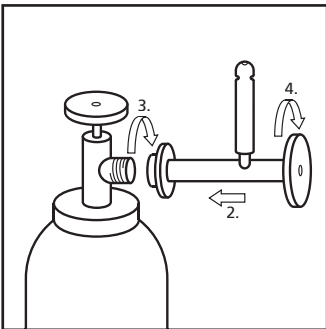

Abfüllhahn am Gewinde ansetzen (2.)
und das Gewinderad von Hand fest-
schrauben (3.)

Abfüllhahn schliessen (4.)

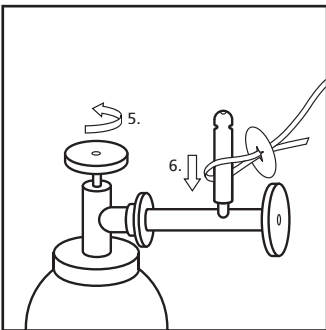

Flaschenventil langsam öffnen (5.)

Tip: Zum einfachen Verschliessen Abbindeschnur bereits jetzt mit der Schlaufe über den Füllkopf hängen (6.). So kann der Ballon nach dem Füllen verschlossen werden, ohne dass beim Abnehmen Gas entweicht.

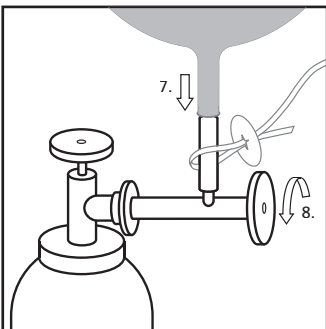

Ballon über den Füllkopf stülpen bis er in die Kerbe „einrastet“ und festhalten (7.). Danach Abfüllhahn vorsichtig öffnen (8.). Der Ballon füllt sich mit Helium.

Vorsicht: Bei voller Flasche entweicht das Gas unter erheblichem Druck und kann bei zu schnellem Öffnen des Ventils den Ballon beschädigen.

Bouteilles de gaz Montage

Enlever le sachet en plastique (1.)

ATTENTION: La bouteille de gaz doit être placée à un endroit où elle ne peut pas tomber par terre ni se déplacer. Il faut prendre des précautions particulières en cas de grand froid. Il faut protéger les bouteilles contre la chaleur, le feu et contre l'exposition en plein soleil. **En cas de danger d'incendie, mettre immédiatement la bouteille en lieu sûr.**

Placer le robinet de remplissage sur la vis filetée (2.) et visser la roue pour filetage à la main (3.)

Fermer le robinet de remplissage (4.)

Ouvrir lentement le robinet de la bouteille de gaz (5.)

Astuce: Pour boucher simplement la bouteille, pendre d'ores et déjà, la corde d'attache au-dessus de la tête de remplissage à l'aide du passant (6.). Ainsi, le ballon peut être noué après le remplissage sans que le gaz ne s'échappe.

Mettre le ballon au-dessus de la tête de remplissage jusqu'à ce qu'il «s'enclenche» et tienne dans l'encoche (7.) Ensuite, ouvrir précautionneusement le robinet de remplissage (8.). Le ballon se remplit d'hélium.

Prudence: Quand la bouteille est pleine, le gaz s'échappe à une pression considérable et peut abîmer le ballon, lorsque l'on ouvre trop vite le robinet.

Bombole di gas Montaggio

Rimuovere le capsule in plastica (1.)

ATTENZIONE: La bombola di gas deve essere messa al sicuro da incidenti e dalla possibilità di spostarsi rotolando. Prestare particolare attenzione in caso di grande freddo. Le bottiglie vanno protette da calore, fuoco e forte irraggiamento solare. **In caso di pericolo d'incendio portare immediatamente la bottiglia all'aperto.**

Attaccare il rubinetto per il riempimento al filetto (2.) e avvitare saldamente a mano la ruota filettata (3.)

Chiudere il rubinetto per il riempimento. (4.)

Aprire lentamente la valvola della bombola.(5.)

Consiglio: Per una più facile chiusura pendere già da ora con il cappio sopra la torretta di riempimento (6.). Così dopo il riempimento il pallone può essere chiuso senza che al momento di toglierlo fuoriesca del gas.

Rivoltare il pallone sopra la torretta di riempimento finché questo non „scatta“ nella tacca e fissare (7.). Dopodiché aprire cautamente il rubinetto di riempimento (8.). Il pallone si riempie di lio.

Attenzione: Quando la bottiglia è piena il gas esce sotto grande pressione e in caso di apertura veloce della valvola può danneggiare il pallone.

Ballonschnur mit Schnellverschluss

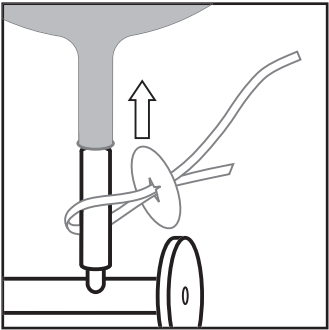

Verschlusschlinge über den Ballonhals ziehen.

Tip: Die Verschlusschlinge bereits vor dem Aufsetzen des Ballons über den Füllkopf ziehen.

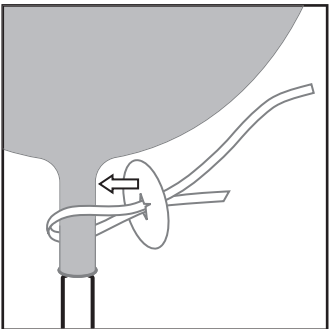

Beide Schnurteile festhalten und das runde Scheibchen gegen den Ballonhals schieben.



Ballonhals jetzt mit Hilfe der Schnurteile **ganz durch die Öffnung des Scheibchens ziehen.**

Jetzt ist der Ballon gasdicht verschlossen.

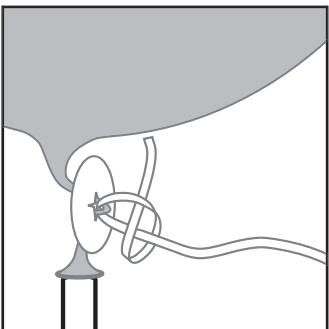

Zur Sicherheit noch einen Knoten direkt am Plättchen.

Fertig.

Ficelle de ballon à fermoir rapide

Tirer le noeud coulant sur le cou du ballon.

Remarque: Passer le noeud coulant du fermoir sur la tête de remplissage avant de poser le ballon.

Tenir les deux bouts de la ficelle et glisser le petit disque vers le cou du ballon.

À l'aide des bouts de ficelle faire passer le cou du ballon **entièrement par l'ouverture du disque.**

Maintenant le ballon est fermé hermétiquement.

Par mesure de précaution faire un noeud directement au-dessous du disque.

Terminé.

Spago per palloni con chiusura rapida

Passare il cappio di chiusura intorno al collo del palloncino.

Consiglio: Avvolgere il cappio di chiusura già prima di mettere il palloncino sulla testa di riempimento.

Tenere le due parti dello spago e spingere il dischetto contro il collo del palloncino.

Passare il collo del palloncino a **traverso l'apertura del dischetto con l'aiuto dello spago.**

Adesso il palloncino è ermeticamente chiuso.

Per sicurezza fare un nodo a torno al dischetto.

Finito.

Ballongas-Flaschen Abbau

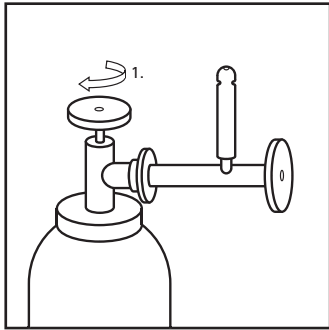

Flaschenventil gut verschliessen (1.)

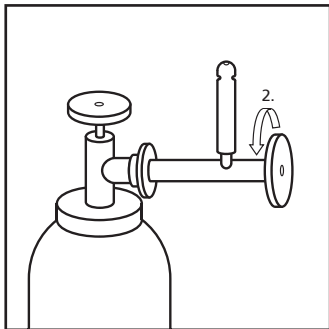

Abfüllhahn öffnen damit Restgas im Ventil entweichen kann (2.)

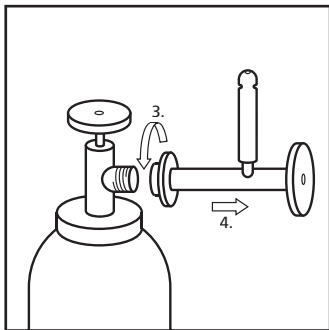

Gewinderad öffnen (3.) und gesamten Abfüllhahn abschrauben (4.)

Tip: Das Abschrauben ist nur möglich, wenn sich kein Restgas mehr im Ventil befindet.

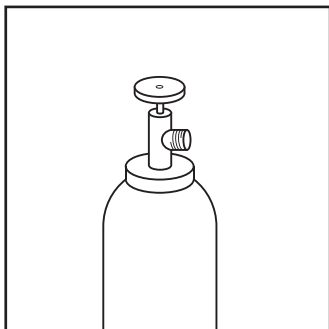

ACHTUNG: Die Gasflasche muss gegen Umfallen und wegrollen gesichert werden. Besondere Vorsicht bei grosser Kälte. Vor Hitze, Feuer und starker Sonneneinstrahlung sind die Flaschen zu schützen.
Bei Brandgefahr Flasche sofort ins Freie bringen.

Bouteilles de gaz Démontage

Bien fermer le robinet de la bouteille (1.)

Ouvrir le robinet de remplissage afin que le gaz résiduel puisse s'échapper du robinet (2.)

Ouvrir la roue pour filetage (3.) et dévisser l'ensemble du robinet de remplissage (4.)

Astuce: On ne peut dévisser le module que s'il n'y a plus de gaz résiduel dans le robinet.

ATTENTION: Il faut mettre la bouteille de gaz à un endroit où elle ne peut pas tomber par terre ni se déplacer. Il faut faire preuve d'une précaution particulière en cas de grand froid. Il faut protéger les bouteilles contre la chaleur, le feu et contre une exposition en plein soleil.
En cas de risque d'incendie, mettre immédiatement la bouteille en lieu sûr.

Bombole di gas Smontaggio

Chiudere bene la valvola della bombola (1.)

Aprire il rubinetto di riempimento cosicché il gas residuo nella valvola possa fuoriuscire (2.)

Aprire la ruota filettata (3.) e svitare completamente il rubinetto di riempimento (4.)

Consiglio: è possibile svitare solo se nella valvola non si trova più gas residuo.

ATTENZIONE: La bombola di gas deve essere messa al sicuro da incidenti e dalla possibilità di spostarsi rotolando. Prestare particolare attenzione in caso di grande freddo. Le bottiglie vanno protette da calore, fuoco e forte irraggiamento solare.
In caso di pericolo d'incendio portare immediatamente la bottiglia all'aperto.